

## Cabeça Cortadora

A **cabeça cortadora** é um instrumento utilizado para transformar seu **maçarico de solda FAMABRAS** modelo FMA-201 ou MS-201 em um maçarico de corte. São altamente resistentes, utilizada em indústrias de manutenção e reparos, possuem sistema tipo injetor interno removível para reparos, cabeça 90° e opera com bicos de corte n°1502 para Acetileno e n°1503 para GLP.

## Oxi-Acetileno Oxi-GLP

série  
**3 CANOS**

modelo  
**MCC-03**



EXEMPLO DE MONTAGEM



### Características Técnicas

Conexão de Entrada  
**Porca Rosca Direita Interna 7/8"UNF-14**

### Tabela de Bicos de Corte

SÉRIE 1502					SÉRIE 1503						
NÚMERO	CÓDIGO FAMABRAS	ESPESSURA A CORTAR (mm)	PRESSÃO DINÂMICA (kgf/cm <sup>2</sup> )		NÚMERO	CÓDIGO FAMABRAS	ESPESSURA A CORTAR (mm)	PRESSÃO DINÂMICA (kgf/cm <sup>2</sup> )			
			OXIGÊNIO	ACETILENO				OXIGÊNIO	GLP		
2	B1820	3	2,1 - 3,2	0,3 - 0,5	4	B1827	6	1,4 - 2,1	0,4 - 0,5		
4	B1822	13	2,1 - 2,7				13	2,1 - 2,7			
		16	2,6 - 3,2				6	B1828		22	2,1 - 3,2
6	B1823	22	2,1 - 3,2							22,5	2,7 - 3,7
		25,5	2,6 - 3,2	51	2,7 - 3,2						
8	B1824	51	2,6 - 3,2	0,4 - 0,7	8	B1829	76	3,2 - 3,7			
		76	3,2 - 3,7				102	3,2 - 4,2			
		102	3,5 - 4,2				10	B1830		127	2,1 - 2,7
		127	4,2 - 4,8							0,6 - 0,9	

**ATENÇÃO:** Os bicos de corte são vendidos separadamente. Entre em contato com nosso departamento de vendas.

### Dimensões

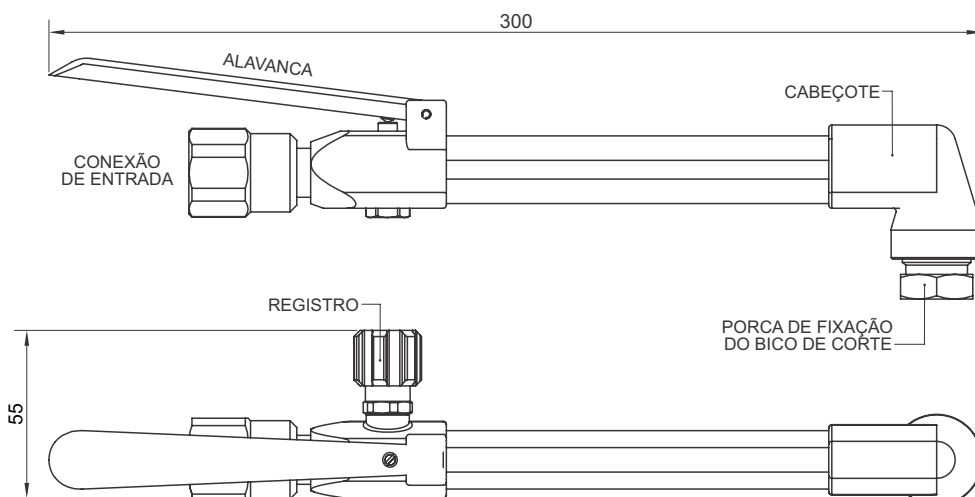

## Montagem

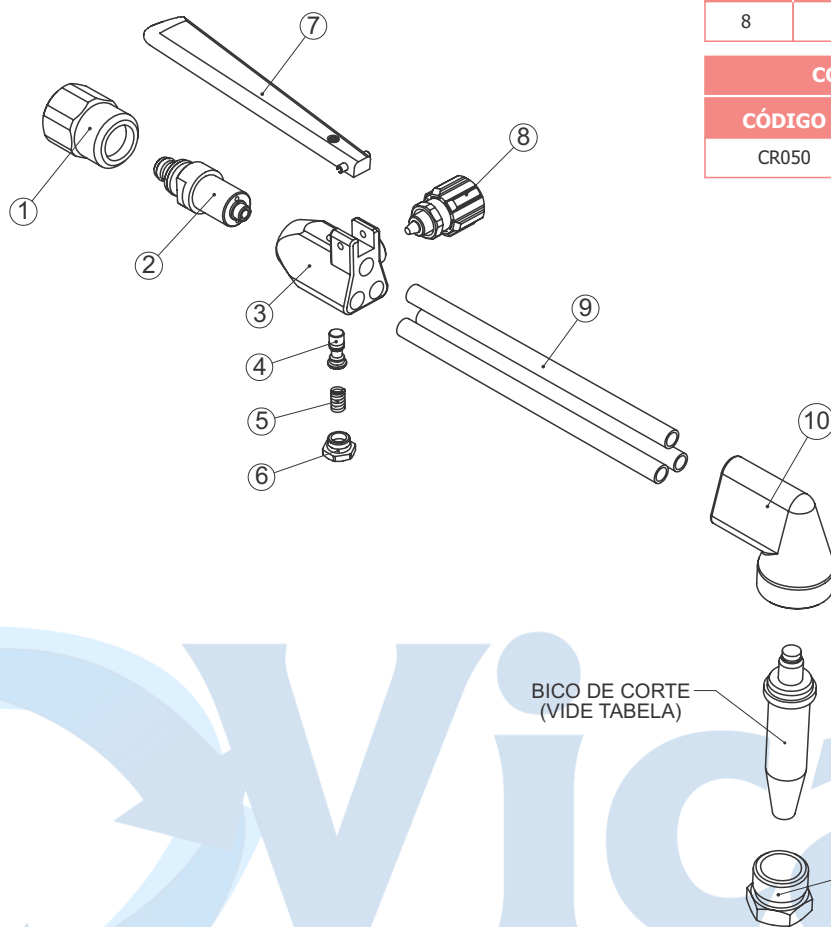

### COMPONENTES DE REPARO

ITEM	CÓDIGO	DESCRIÇÃO
8	B3778	REGISTRO VOLANTE

### COMPONENTES DE REPARO

CÓDIGO	ITENS
CR050	4 / 5 / 6

## Lista de Peças

ITEM	DESCRIÇÃO	MATERIAL	QTD
1	PORCA DA EXTENSÃO	LATÃO	1
2	ADAPTADOR	LATÃO	1
3	CORPO	LATÃO / FORJADO	1
4	HASTE	LATÃO	1
5	MOLA	AÇO INOX	1
6	GUIA DE MOLA	LATÃO	1
7	ALAVANCA	AÇO INOX	1
8	REGISTRO VOLANTE	----	1
9	TUBO DO JATO	AÇO INOX	3
10	CABEÇOTE	LATÃO / FORJADO	1
11	PORCA DO BICO	LATÃO	1